

Yale®

Ręczny wciągnik łańcuchowy

model VSIII

Udźwig 500 – 5000 kg

Nowo zaprojektowany ręczny wciągnik łańcuchowy VSIII jest nowatorskim rozwiązaniem wynikającym z innowacyjnego rozwoju Yale. Ulepszone prowadzenie ręcznego łańcucha uniemożliwia pochylenie lub zablokowanie ręcznego łańcucha prowadząc do sprawnego funkcjonowania łańcucha.

Wysokiej jakości łożyska bocznych pokryw, skrzyni biegów i koła łańcucha nośnego zapewniają sprawne funkcjonowanie łańcucha nośnego i napędowego koła.

Optymalizacja przekazu ręcznej siły ustanawia wzorce ułatwień obsługi.

Właściwości

- Mocne śruby między płytami bocznymi i pokrywą obudowy oraz wzmocniona osłona ręcznego koła zapewniają zwiększenie stabilności.
- Precyzyjnie obrobione rolki prowadzące zapewniają równe prowadzenie łańcucha nośnego.
- Wysokiej jakości łożyska skrzyni biegów, płyt bocznych i koła łańcucha nośnego pozwalają na długi okres użytkowania.
- Ocynkowanie i żółto-chromianowanie części hamulca oraz rolek prowadzących zapewnia zwiększoną ochronę przed korozją.
- ocynkowanie łańcucha nośnego w standardowym wykonaniu dodatkowo chroni przed korozją.

Opcje

- urządzenie zapobiegania przed przecięciem
- pojemnik na łańcuch



Koło łańcucha nośnego z łożyskiem igłowym

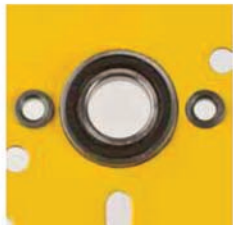

Boczna Płyta z łożyskiem kulkowym.



Pokrywa obudowy z łożyskiem kulkowym.

! Wciągniki i wózki Yale nie są przeznaczone do podnoszenia i przenoszenia osób, dlatego nie mogą być używane do tych celów.

Dane techniczne ręcznego wciągacza łańcuchowego model VSIII

Model	EAN-No. 4025092*	Nośność [kg]/ Ilość ciągnięć	Podziałka łańcucha	Podniesienie przy 1m przesunięciu łańcucha ręcznego	Siła ciągnięcia przy obciążeniu nominalnym	Ciężar przy standardowej wysokości podnoszenia (3m)
			d x p [mm]	[mm]	[daN]	[kg]
VSIII 0,5/1	*949545	500/1	5 x 15	26	21	9.0
VSIII 1,0/1	*949927	1.000/1	6 x 18	24	24	11.5
VSIII 2,0/1	*949934	2.000/1	8 x 24	19	32	19.0
VSIII 2,0/2	*949941	2.000/2	6 x 18	15	29	17.3
VSIII 3,0/1	*949958	3.000/1	10 x 30	12	40	31.0
VSIII 3,0/2	*949965	3.000/2	8 x 24	10	37	27.0
VSIII 5,0/2	*949972	5.000/2	10 x 30	8	41	43.0

Wymiary ręcznego wciągacza łańcuchowego model VSIII

Model	VSIII 0,5/1	VSIII 1,0/1	VSIII 2,0/1	VSIII 2,0/2	VSIII 3,0/1	VSIII 3,0/2	VSIII 5,0/2
A min., mm	350	380	460	490	570	580	700
B, mm	21	28	36	36	45	45	47
C, mm	23	27	35	35	40	40	45
D, mm	16	20	29	29	29	29	40
E, mm	145	158	205	170	240	220	250
F, mm	140	155	180	155	210	175	190
G, mm	80	87	94	87	110	94	95
H, mm	60	68	86	68	100	81	95
K, mm	240	270	320	285	370	340	410

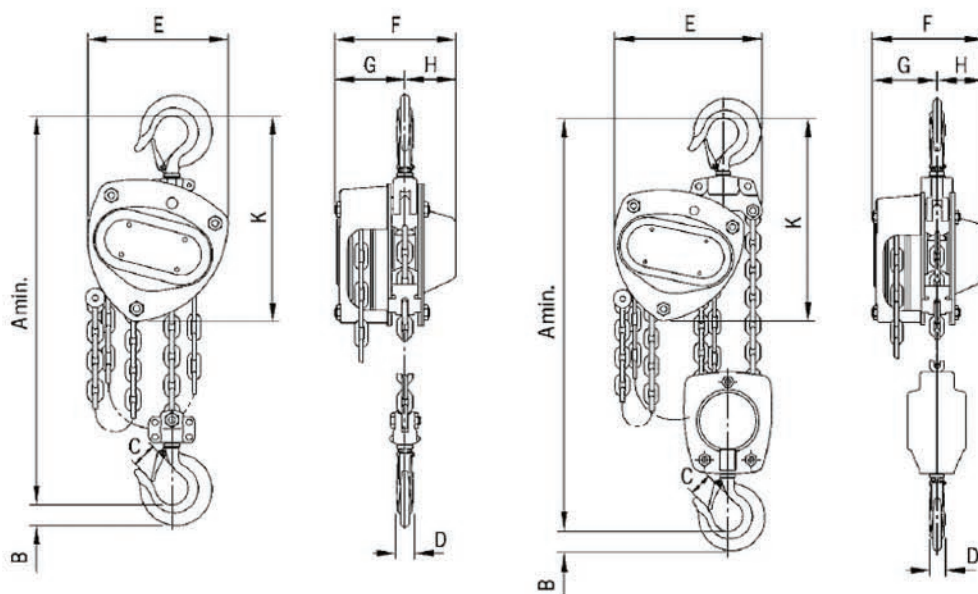

Model VSIII, 500 - 3000 kg, jedno
ciągnie

Model VSIII, 2000 - 5000 kg,
dwuciągnie